

ALFA 100

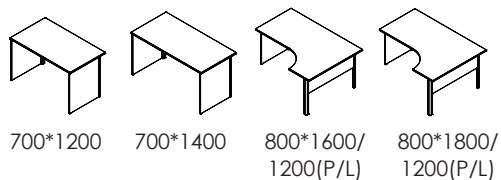

A

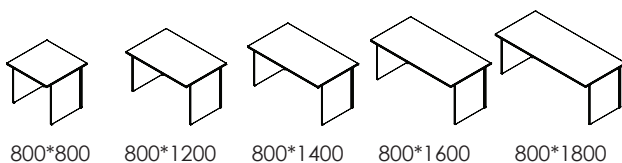
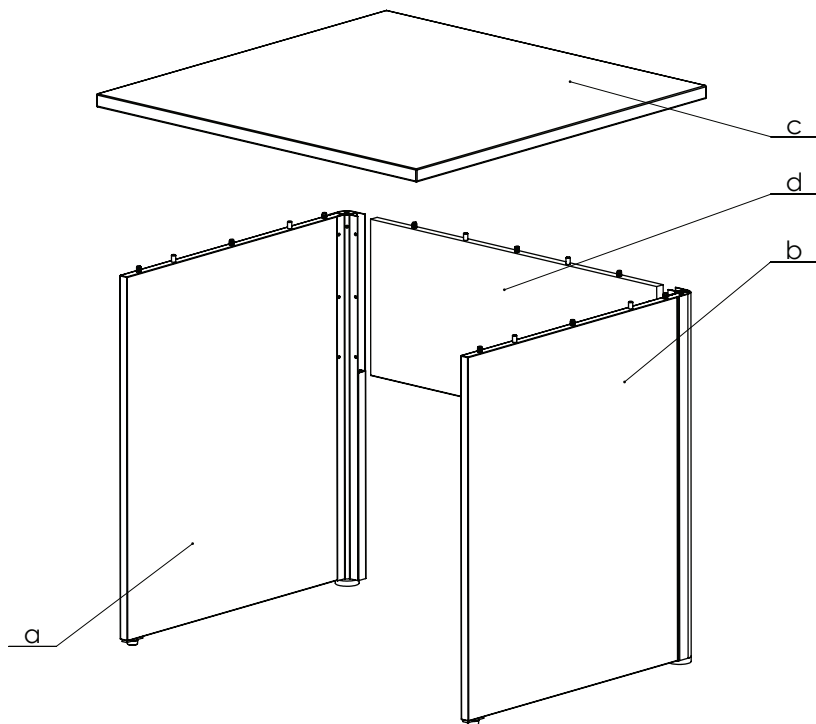

	800x800	800x1200	800x1400	800x1600	800x1800	700x1200	700x1400	1200x1600 800 (P/L)	1200x1800 800 (P/L)
A	6x	6x	6x	6x	6x	6x	6x	12x	12x

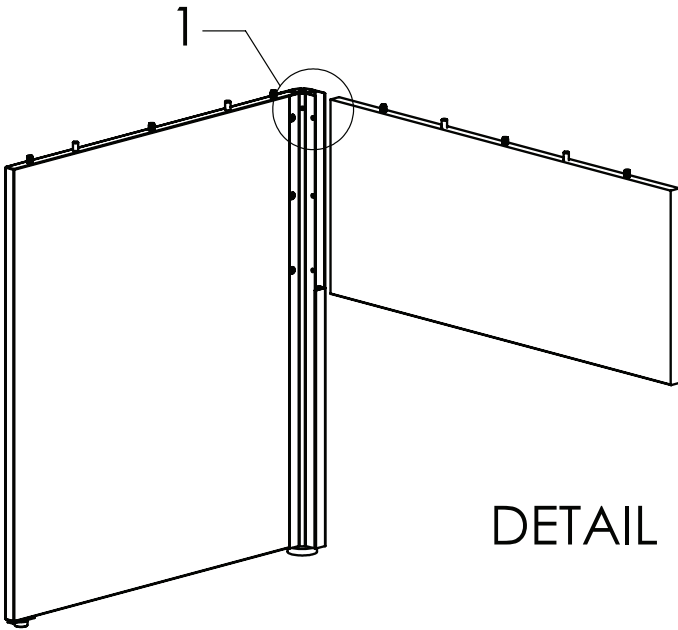

DETAIL 1

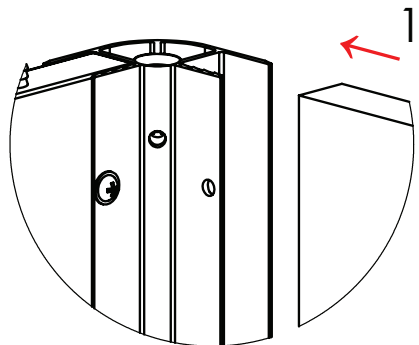

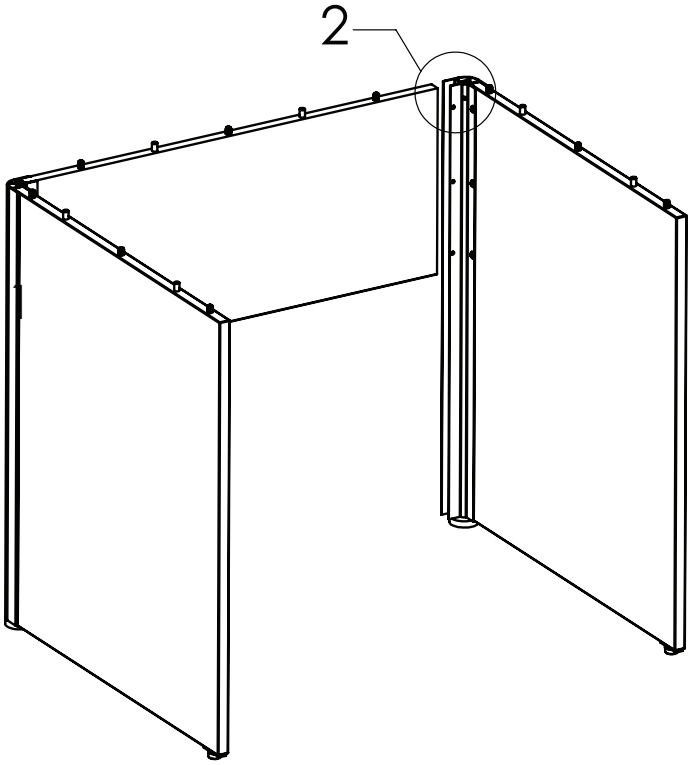

DETAIL 2

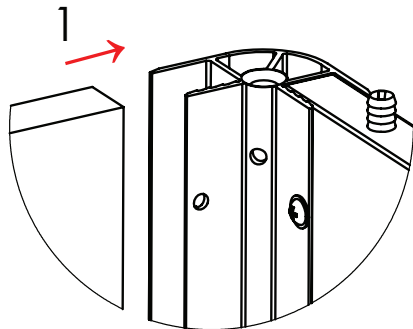

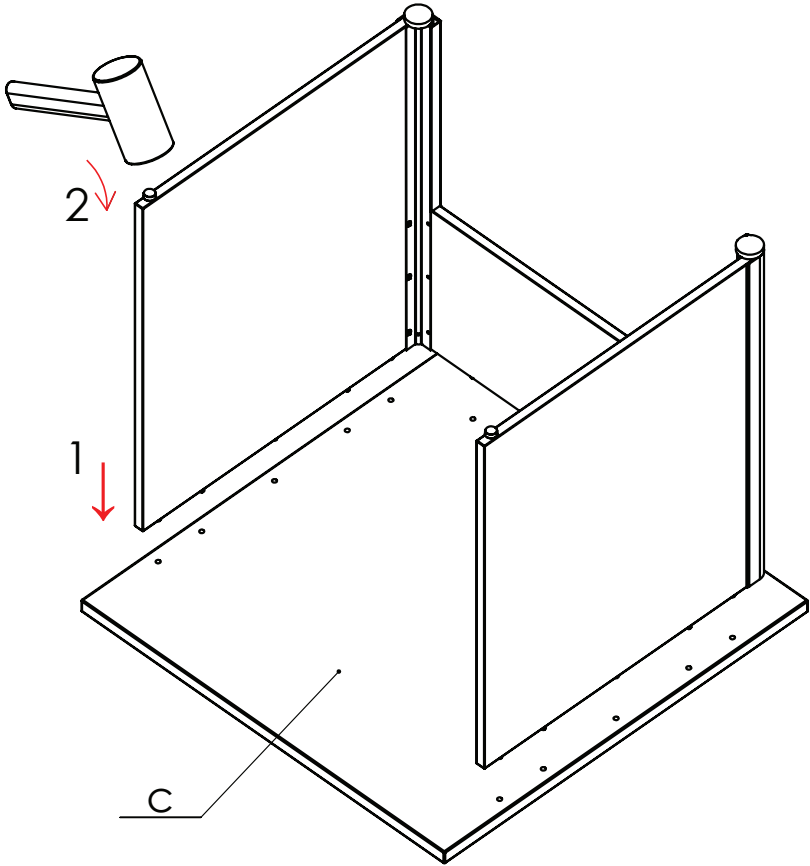

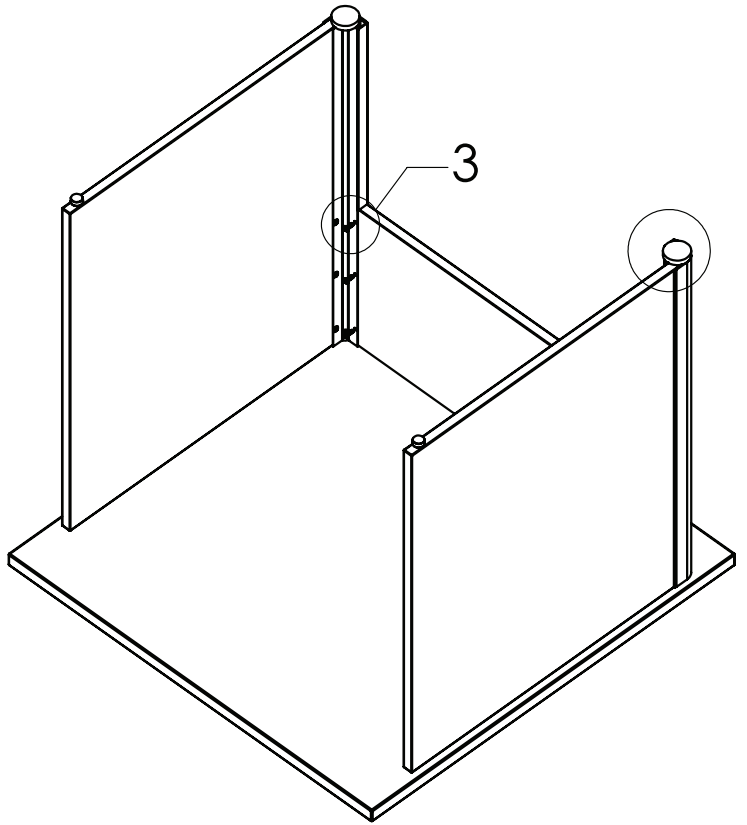

DETAIL 3

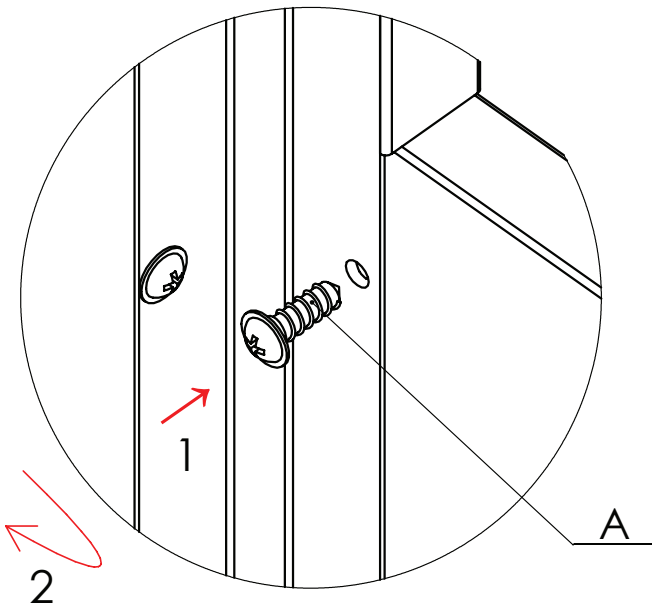

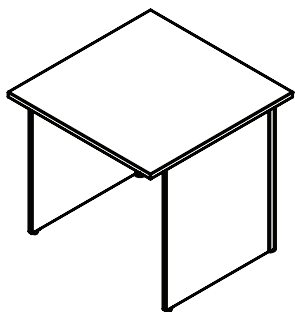

800*800

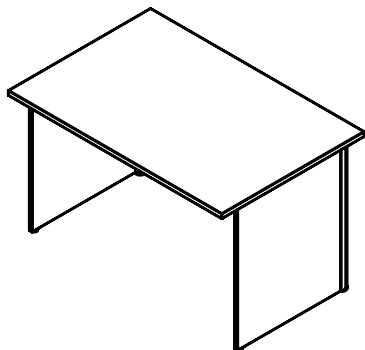

800*1200

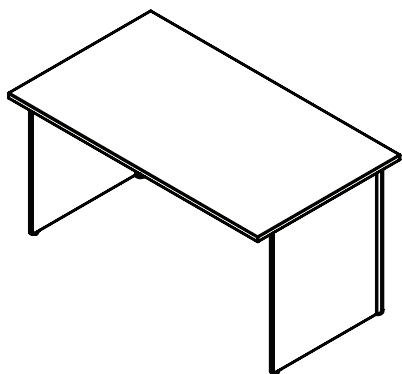

800*1400

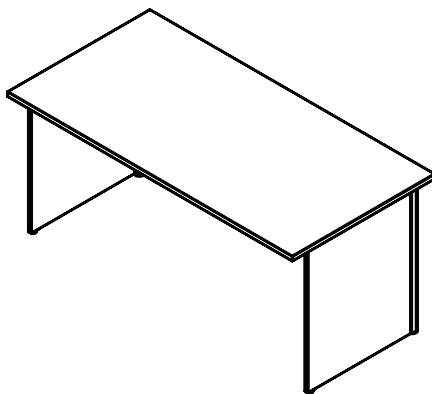

800*1600

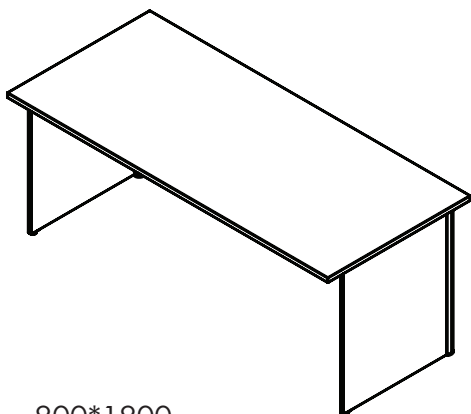

800*1800

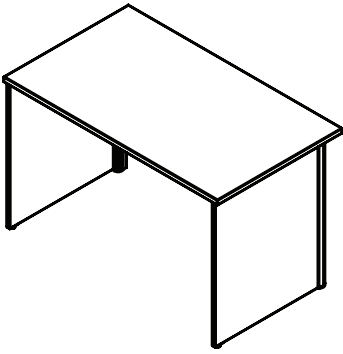

700*1200

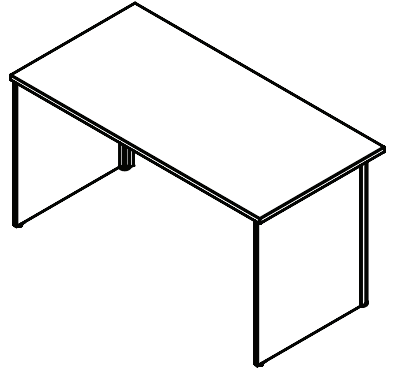

700*1400

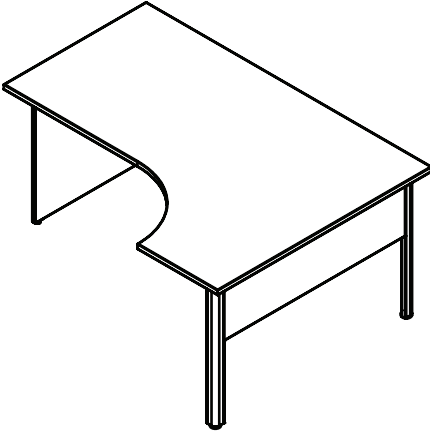

800*1600/1200 (P/L)

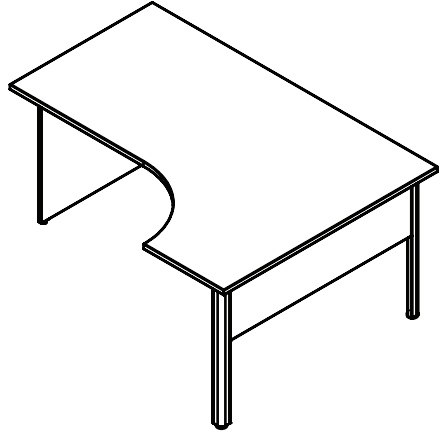

800*1800/1200 (P/L)

Návod k užívání a údržbě

Stolový systém **ALFA 100** je vyroben z laminotřířkových LTD desek o tl. 18 a 25 mm. Podnoží je složeno ze dvou bočních LTD tl. 18 mm s nalisovanou kovovou nohou a čelním panelem LTD tl. 18 mm spojujícím obě nohy.

Stolová deska je vyrobena z laminotřířkové LTD desky 25 mm zakončená ABS hranou tl. 2mm. Podnoží je na stoulovou desku napojeno pomocí rozpěrných kolíků, které zaručují mimořádnou stabilitu celého stolu. Podnoží je opatřeno 15 mm vysokou rektifikací pro vyrovnání nerovnosti podlahy.

Hliníkové nohy jsou ve standardním provedení povrchově upraveny Eloxováním.

V ostatních případech je k povrchové úpravě použita vysoce kvalitní epoxy-polyesterová prášková barva.

- vyrovnání stolových sestav je zajištěno rektifikačními patkami;
- doporučujeme provést občasnou kontrolu rovinnosti pracoviště a případně upravit ustavení stolů a stolových sestav do jedné roviny;
- montáž, demontáž a přemísťování musí provádět pouze vyškolený pracovník;
- správná funkce stolového systému je podmíněna použitím tohoto výrobku v odpovídajícím prostředí, tzn. standardní klimatické podmínky pro kancelářské prostory, optimální vlhkost, prašnost a patřičné zacházení (nesmí dojít k násilnému zacházení a mechanickému poškození);
- čištění povrchu podnoží i stolové desky se provádí běžnými neabrazivními čisticími prostředky (doporučujeme běžné saponátové prostředky zředěné vodou), nepoužívat organická ani anorganická rozpouštědla;
- konzervace a údržba lakovaných částí se provádí běžně dostupnými prostředky určenými k ošetřování nábytku (vosky, leštěnky) bez obsahu abrasivních částí;
- vyteklé nebo rozlité tekutiny všeho druhu je nutné ihned omýt a desku vysušit;
- nestoupat a nesedat na pracovní a konferenční stoly;
- neposouvat po stolové desce předměty s ostrými hranami;
- vyvarovat se na pracovní desce takových činností, při kterých by mohlo dojít k jejich mechanickému poškození (např. ořezávání papírů, opravárenské práce apod.);
- je nepřipustné přenášení stolu uchopením za desku; vzhledem k váze podnoží je nebezpečí porušení šroubového spoje a oddělení desky od podnoží.

Instruction for maintenance and use

The **ALFA 100** desk system is made from laminated chipboard – 18 and 25 mm thick MFC. The base comprises two 18 mm MFC side pieces with pressed aluminium leg and 18 mm MFC front panel joining both legs.

The desktop is produced from 25 mm thick laminated chipboard with 2 mm ABS edges. The base is connected to the desktop using screws that ensure exceptional stability of the entire desk. The base has 15 mm height adjustment to compensate for possible unevenness in the floor. The aluminium legs come as standard with an anodised finish. Also available as an option is a high quality epoxy-polyester powder coat finish.

- levelling of desk configurations is performed using the adjustable feet;
- we recommend occasional checking of workstation levels and where necessary adjusting them to the same level;
- installation and possible disassembly, moving and reassembly must be performed by a trained person;
- the correct functioning of the desk system is conditional on use of the product in a suitable environment – standard office climate with respect to humidity and dust content. The furniture should also be handled properly and not subject to rough handling that may cause damage;
- the surfaces of the base and desktop can be cleaned with standard non-abrasive detergents diluted with water. Organic or non-organic solvents should not be used;
- maintenance and care of varnished parts can be performed with standard non-abrasive furniture polishes and waxes;
- any spilt liquids should be wiped up immediately and the desktop dried;
- do not stand or sit on the desks or tables;
- do not bring sharp edges into contact with the desktop;
- avoid performing activities on the desktop that could damage it, such as cutting paper, repair work etc.;
- the desk should never be moved by holding onto the desktop alone; due to the weight of the base there is a risk that the desktop could detach from the base.

